

В первой статье цикла "Перезагрузка" был приведен обзор основных направлений совершенствования силовых установок летательных аппаратов.

Эволюционное развитие традиционных воздушно-реактивных двигателей (ВРД) привело к тому, что их технические характеристики вплотную приблизились к теоретическому пределу.

Аэродинамическое совершенствование внешних форм самолета традиционных схем также привело в последние 30 лет к достижению оптимальных характеристик. Уже в 90-е годы были найдены форма в плане и аэродинамические профили крыла, обеспечивающие равные с дозвуковыми самолетами характеристики дальности полета при условии равенства удельного расхода топлива силовых установок. Почему же не проектируются новые сверхзвуковые пассажирские самолеты второго поколения (СПС-2), сверхзвуковые стратегические бомбардировщики.

Все дело опять в силовых установках. Сверхзвуковой стратегический бомбардировщик за разумные деньги можно сделать только с двигателем принципиально нового типа. Основной кандидат - детонационное горение.



### **Павел Булат.**

Закончил в 88 году БГТУ "Военмех".  
Специальность - Механика жидкости, газа и плазмы. Динамика полета.  
Кан. физ. - мат. наук,  
Кан. экон. наук.  
47 лет.

## **На пути к пятому и шестому поколению, ПЕРЕЗАГРУЗКА**

### **Часть I. ПАК-ДА - почему дозвуковой?**

*Лелей свои надежды, но прячь от них  
ключи  
Омар Хайям*

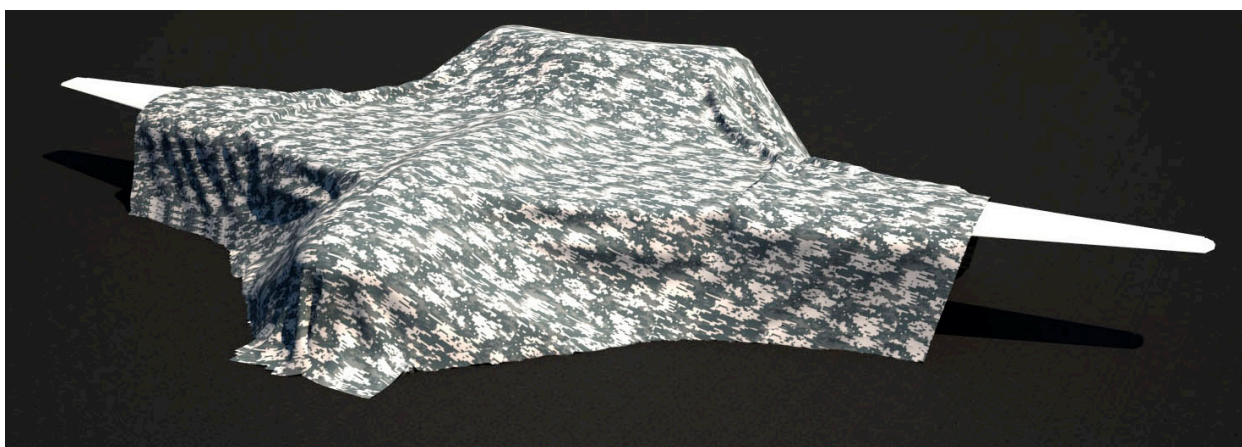

*Рис.1.*

### **ВВЕДЕНИЕ**

Если бы удельный расход топлива не рос с увеличением скорости полета, то применяя современные решения для улучшения внешней аэродинамики, увеличивая высоту полета, на сверхзвуковых скоростях можно было бы добиться таких же характеристик дальности, что и у дозвукового магистрального самолета. Но вот внутренняя аэродинамика сверхзвуковых самолетов имеет неустранимый недостаток - на сверхзвуковых скоростях удельный расход топлива традиционной силовой установки монотонно растет по мере увеличения скорости на любых высотах полета. Выход видится в применении двигателей, основанных на иных принципах, нежели традиционный термодинамический цикл Брайтона горения топлива при постоянном давлении.

К последним относятся пульсирующие воздушно-реактивные и детонационные двигатели. В статье рассмотрены преимущества использования детонационного горения в турбореактивных и ракетных двигателях.

## СРАВНЕНИЕ ДАЛЬНОСТИ ПОЛЕТА СВЕРХ- И ДОЗВУКОВЫХ САМОЛЕТОВ

Когда начиналось проектирование сверхзвукового стратегического бомбардировщика Ту-160, рассматривались две концепции: развитие Ту-144 и многорежимный самолет с изменяемой геометрией крыла. Первый из них должен был иметь сверхзвуковую крейсерскую скорость и гораздо более высокую весовую отдачу, чем исходный пассажирский самолет. Второй - на крейсерских дозвуковых скоростях обладал аэродинамическим качеством и дальностью полета примерно, как у Ту-95, мог совершать кратковременные сверхзвуковые броски на малых и больших высотах для прорыва ПВО и ухода от истребителей противника. Поскольку первый проект не был рассчитан на межконтинентальную дальность, его отвергли.

В современных условиях задача прорыва ПВО на предельно малых высотах не стоит и эффективность стратегической системы определяется дальностью полета, транспортной производительностью и выживаемостью в условиях современной войны, которая обеспечивается малозаметностью, средствами РЭБ и, возможно, высокой крейсерской скоростью полета. Данные условия приводят к трем возможным концепциям (Рис.2): самолету с фиксированным крылом сложной формы в плане, способному совершать длительный полет с крейсерской сверхзвуковой скоростью, сверхзвуковому самолету с изменяемой геометрией крыла и дозвуковому малозаметному самолету.



Рис.2. Сравнение дозвукового (Мясищев М-67ЛК слева внизу) самолета, сверхзвукового двухрежимного с комбинированным крылом сложной формы в плане и сверхзвукового самолета с крылом переменной стреловидности (Сухой Т-4МС)

На сверхзвуковых скоростях к сопротивлению трения и давления добавляется волновое сопротивление. Если на дозвуковых скоростях возмущения, создаваемые телом летательного аппарата сосредоточены вблизи его поверхности (внутри пограничного слоя и в пределах некоторого расстояния, на котором затухают волны давления), то на сверхзвуковых скоростях картина другая. Ударные волны, создаваемые летательным аппаратом, затухают сравнительно слабо и могут распространяться на многие километры, достигая поверхности земли. За фронтом этих ударных волн изменяется направление и величина вектора скорости, соответственно, и импульс газа. Сила сопротивления, как известно, с точки зрения законов сохранения, равняется изменению импульса, поэтому сопротивление, создаваемое скачками уплотнения, весьма велико, т.к. велика масса воздуха, вовлекаемого в движение. Это приводит к тому, что на сверхзвуковых скоростях аэродинамическое качество существенно снижается. Однако это не значит, что сверхзвуковой самолет при равном с дозвуковым самолетом запасе топлива обязательно должен иметь меньшую дальность. Дальность полета определяется формулой Бреге

$$L=1062(KM/C_e)\ln(G_1/G_2),$$

где  $K$ -аэродинамическое качество,  $M$ -число Маха,  $C_e$ -коэффициент удельного расхода топлива,  $G_1$  - начальный вес самолета,  $G_2$ - конечный вес самолета. Отсюда можно сделать несколько важных выводов. Первое - дальность прямо пропорциональна скорости, т.е. сверхзвуковой самолет с такой же дальностью, что и дозвуковой, может иметь меньшее аэродинамическое качество. Взлетный вес самолета при сверхзвуковых скоростях ( $M>1$ ) является степенной функцией дальности полета, т.е. запас топлива с увеличением дальности растет нелинейно. Именно поэтому СПС-2 (Ту-244), рассчитанный на межконтинентальную дальность полета, имеет смысл проектировать на существенно большую пассажировместимость, чем Ту-144, иначе самолет будет возить сам себя (рис.3).

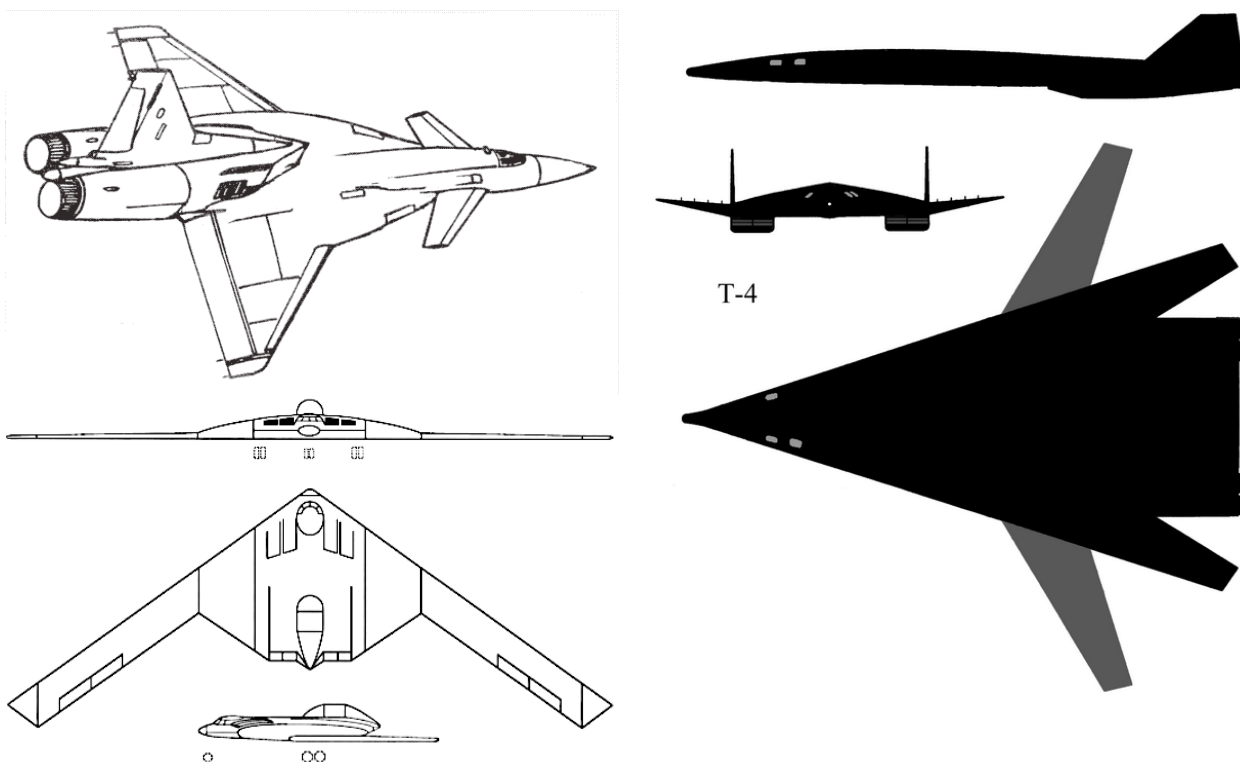

Рис.3. Сравнение размеров и формы Ту-144 (сверху) и СПС-2 Ту-244.

Дальность полета определяется произведением КМ. У Ту-144 оно при  $M=2.2$  равно примерно 17.6, это больше, чем у современных дозвуковых лайнеров ( $KM \sim 16$ ). Ту-244 должен был иметь аэродинамическое качество при  $M=2.2$  примерно 9.5. Почему же тогда сегодня вообще не рассматриваются СПС, рассчитанные на скорости полета в районе  $M=2$ , а изучаются сразу гиперзвуковые проекты со скоростями полета  $M=5-6$ .

Все дело в удельном расходе топлива. У дозвуковых самолетов  $C_e \sim 0.7$ , у сверхзвуковых -  $C_e \sim 1.1$ . Причина состоит в том, что сверхзвуковой поток воздуха на входе в воздухозаборник нужно сначала затормозить до дозвуковой скорости, что сопровождается потерями, затем сжать компрессором, смешать в камере сгорания с топливом, сжечь эту смесь и разогнать продукты сгорания до скорости не меньше, чем скорость полета. Все эти процессы при  $M > 1$  сопровождаются потерями, пропорциональными скорости полета. При числе  $M=5$  ТРД "вырождается". Степень сжатия воздуха в воздухозаборнике делает ненужным компрессор. Но положения дел это не меняет. И в прямоточном двигателе (ПВРД) воздух сначала нужно затормозить до  $M < 1$ , а затем разогнать продукты сгорания до сверхзвуковой скорости. Чем больше, скорость, тем больше связанные с этим потери и больше удельный расход топлива. При  $M=5$  он у ПВРД уже составляет  $C_e \sim 2.2$ . Таким образом, у современного дозвукового пассажирского самолета комплекс  $KM/C_e \sim 23$ , а у СПС-2 ( $M=2.2$ ) и перспективного гиперзвукового самолета ( $M=5$ )  $KM/C_e \sim 19.5$ , т.е. при равном запасе топлива дальность у первого будет больше. Если же сравнивать транспортную производительность, то максимальной она будет у гиперзвукового самолета, поэтому СПС-2, рассчитанные на  $M=2$ , активно и не проектируются. Нет смысла. Гиперзвуковые самолеты с традиционными ПВРД в диапазоне скоростей  $M=4-5$  могут оказаться вполне конкурентоспособными благодаря очень высокой транспортной производительности.

Если эту ситуацию преломить на стратегический бомбардировщик, то при максимальной нагрузке в 50-55 т и дальности в 10.000 км максимальный взлетный вес получается в районе 400-450 т, что приводит к чудовищной стоимости летательного аппарата.

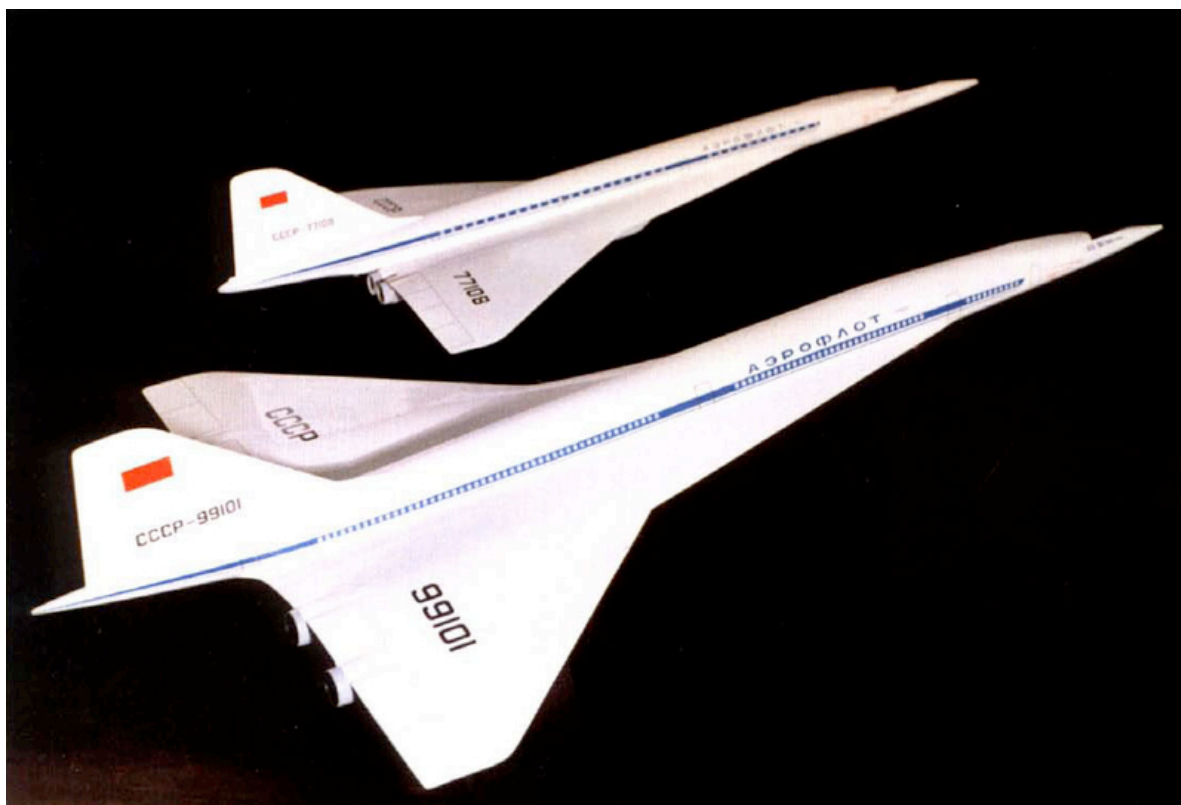
Выход видится в переходе к иным способам создания тяги. Для ПВРД отказ от торможения потока до дозвуковых скоростей приводит к существенному снижению внутренних потерь и повышению КПД, но требует организации горения топлива в сверхзвуковом потоке. Естественным следующим шагом в этом направлении представляется организация детонационного горения в системе оптимальных ударных волн. Это должно привести к снижению  $C_e$  на 25-30%, что сразу же сделает сверхзвуковые самолеты конкурентными.

Таким образом, выбор для ПАК-ДА дозвуковой скорости полета объясняется отсутствием актуальных проектов силовых установок, имеющих  $C_e$  на сверхзвуковых скоростях равный 0.7-0.8. С другой стороны, расчеты показывают, что двигатель с детонационным горением, как раз, может иметь при  $M=2.2$  удельный расход  $C_e \sim 0.8$ . Бомбардировщик с такой силовой установкой при крейсерской скорости  $M=2.2$  будет иметь большую дальность, чем дозвуковой самолет. Будь в нашем распоряжении такой двигатель, ПАК-ДА был бы сверхзвуковым.

## **ТРАДИЦИОННЫЕ ПУТИ СОВЕРШЕНСТВОВАНИЯ СИЛОВЫХ УСТАНОВОК**

В работе [1] рассмотрены перспективные технологии двигателей летательных аппаратов. Обзор направлений развития реактивных двигателей до 2035 г. приведен в

аналитическом отчете ЦИАМ [2]. Можно выделить несколько основных тенденций, которые активно обсуждаются на страницах периодической печати [3-6]:

- ▶ решение задач материаловедения:
  - ▶ внедрение матричных композитов в конструкцию лопаточных машин,
  - ▶ разработка адиабатических неохлаждаемых камер сгорания с покрытием из карбида кремния,
  - ▶ разработка новых сплавов с присадками рения и рутения;
- ▶ улучшение эксплуатационной технологичности:
  - ▶ безмасляные трансмиссии,
  - ▶ сокращение количества узлов и переход к модульной конструкции;
- ▶ внедрение новых алгоритмов управления двигателем:
  - ▶ переход к управляемым камерам сгорания, работающих на сверхбедных топливных смесях,
  - ▶ управление двигателем по неизмеряемым параметрам,
  - ▶ использование имитационных и стохастических алгоритмов управления;
- ▶ улучшение термодинамики традиционных двигателей:
  - ▶ внедрение промежуточного охлаждения компрессоров,
  - ▶ замена механических стабилизаторов горения на газодинамические, использующие эффект течения с внезапным расширением, в том числе, на колебательных режимах работы.
  - ▶ внедрение предварительного охлаждения воздуха (вплоть до его сжижения) в комбинированных турбо-ракетных двигателях,
  - ▶ разработка двухконтурных двигателей с турбинами и форсажными камерами во внешнем контуре.

Все эти меры могут дать к 2030 г. существенное (до 25%) улучшение характеристик традиционных двухконтурных двигателей, применяющихся на самолетах, у которых дозвуковой полет является основным режимом. Для сверхзвуковых скоростей этих мер недостаточно. И единственным выходом является переход к новым термодинамическим циклам.

## **ОСНОВЫ ДЕТОНАЦИОННОГО ДВИГАТЕЛЯ**

Одним из лучших в термодинамическом плане является детонационный двигатель. Благодаря тому, что в нем сжигание топлива происходит в ударных волнах примерно в 100 раз быстрее, чем при обычном медленном горении (дефлаграции), этот тип двигателя теоретически отличается рекордной мощностью, снимаемой с единицы объема, по сравнению со всеми другими типами тепловых двигателей (рис.4).





Рис.4. Сравнение литровой мощности современных двигателей.

Вопрос об использовании детонационного горения в энергетике и реактивных двигателях впервые был поставлен Я.Б. Зельдовичем еще в 1940 г. По его оценкам прямоточные воздушно-реактивные двигатели, использующие детонационное сгорание топлива, должны иметь максимально возможную термодинамическую эффективность.

Различают детонационные двигатели двух типов: воздушно-реактивные с потреблением атмосферного кислорода PDE (Pulse Detonation Engine) и ракетные PDRE (Pulse Detonation Rocket Engine). Альтернативой PDE и PDRE являются двигатели с непрерывной детонацией (CDE) и ротационные детонационные двигатели (RDE), работающие не в пульсирующем, а в непрерывном режиме. Их мы более подробно рассмотрим в следующей статье.

### Пульсирующий воздушно-реактивный и импульсно-детонационный двигатель

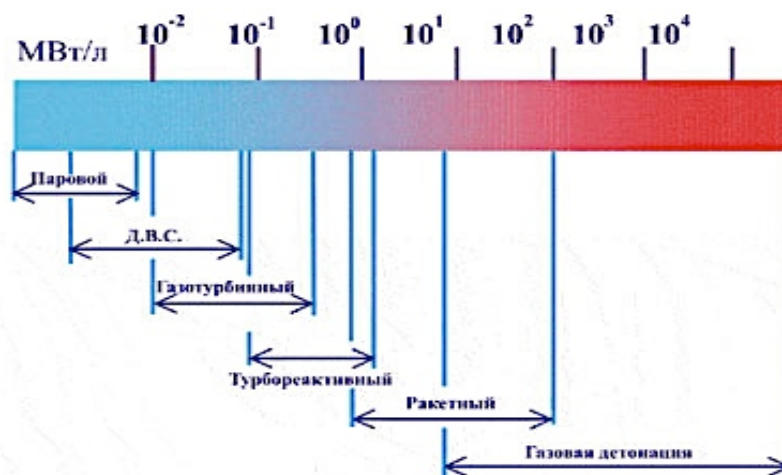
Может ли быть предложено что-то лучшее, чем цикл Брайтона? Да, это цикл Хамфри - цикл подвода тепла при постоянном объеме. Сравнение термодинамических циклов показано на рис.5.



Рис.5. Сравнение термодинамических циклов Брайтона и Хамфри.

Работа тепловой машины за один цикл равна площади, ограниченной кривой 1-2-3-4. Сектор 2-3 показывает преимущество термодинамического цикла Хамфри, по сравнению с циклом Брайтона. Сектор 1-4 показывает область, недоступную для циклов тепловых машин Отто и Дизеля. Тепловой коэффициент полезного действия у ВРД, действующего в соответствии с традиционным циклом Брайтона, значительно меньше во всем диапазоне коэффициентов повышения давления (рис.6).

Примером устройства, реализующего преимущества цикла Хамфри, является пульсирующий воздушно-реактивный двигатель (ПуВРД или PDE). Сегодня ПуВРД применяются, главным образом, на дешевых беспилотных летательных аппаратах (БПЛА), что объясняется его простотой.

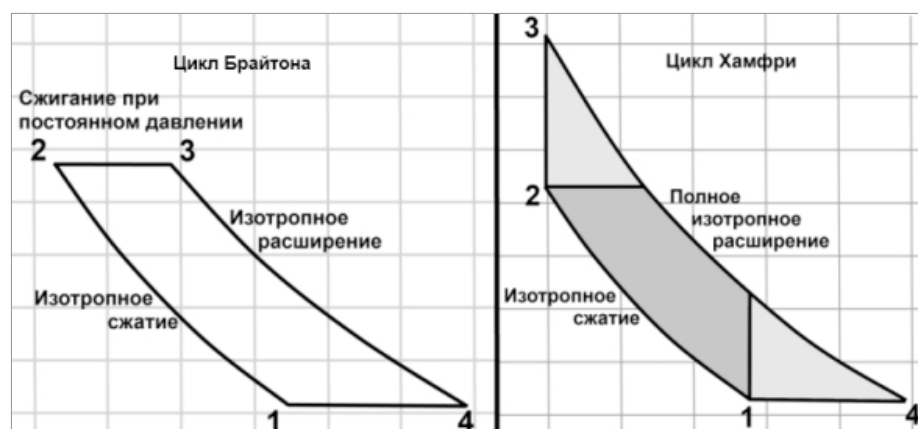

Рис.6. Сравнение коэффициентов полезного действия циклов Брайтона и Хамфри в разных диапазонах повышения давления.

Принцип действия ПуВРД понятен из схемы, приведенной на рис. 7. Во время первого такта цикла работы детонационная камера заполняется топливо-воздушной смесью (ТВС). На втором такте происходит ее воспламенение. Во время третьего такта детонационная волна пробегает по детонационной камере, поднимая давление в ней при постоянном объеме. На четвертом такте рабочая среда расширяется и совершает работу. На пятом и шестом такте детонационная камера продувается свежим воздухом.

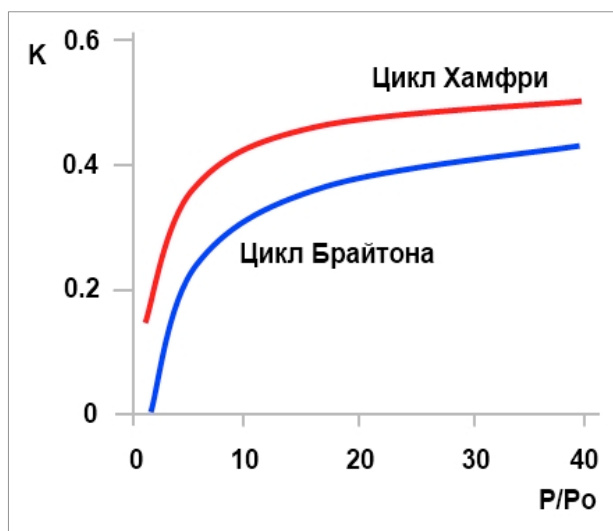

Рис. 7. Цикл пульсирующего воздушно-реактивного двигателя.

Идея создания ПуВРД была запатентована в 1906 г. русским инженером В.В. Караводиным. В 1930 г. одноклапанная камера сгорания резонансного типа была предложена Паулем Шмидтом для ПуВРД. Впоследствии она была применена на беспилотных самолетах-снарядах "Фау-1". Значительный вклад в решение проблемы создания ПуВРД был внесен Б.С. Стечкиным. Несмотря на высокий КПД собственно сжигания топлива общая полезная работа у ПуВРД обычно существенно ниже, чем у традиционных ГТД. Причина заключается в том, что сжатие топливно-воздушной смеси происходит в простых изэнтропических волнах сжатия, имеющих достаточно большую протяженность. В результате, частота следования импульсов у ПуВРД низкая и общий механический КПД - невысокий. Другим типом двигателя, работающего в соответствии с термодинамическим циклом, близким к циклу Хамфри, является детонационный двигатель. Логическим развитием ПуВРД являются импульсно-детонационные двигатели (ИДД), в которых волны сжатия заменены ударными волнами.

### Термодинамический цикл импульсно-детонационного двигателя

Отличие цикла ИДД от цикла Хамфри состоит в том, что подвод тепла происходит не по изохоре, а по адиабате Гюгонио в очень узкой области течения равной протяженности ударной волны, которая в типичных случаях имеет порядок длины свободного пробега молекул газа. Детонационное сгорание топлива в ПуВРД термодинамически более выгодно, чем изохорическое (рис.8) во всем диапазоне чисел Маха полета летательного аппарата.

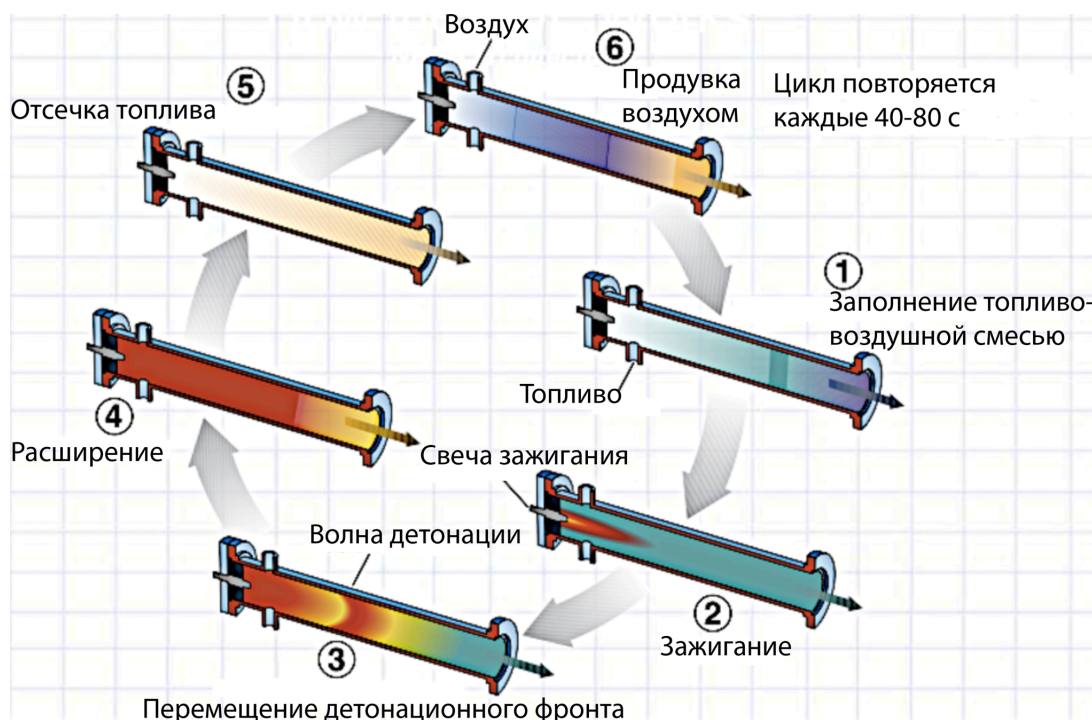

Рис. 8. Преимущество КПД термодинамического цикла проточного воздушно-реактивного (ПВРД) импульсно-детонационного двигателя (ИДД).

Потенциальные преимущества термодинамического цикла детонационных двигателей (см. рис.9) вызвали огромное множество исследовательских работ в этом направлении [7,8]. В новой программе VAATE - преемнике программы ИРТЕТ - американские специалисты ставят задачу дальнейшего снижения стоимости производства газогенераторов на 32...64 % для ВРД большой размерности, на 35...65 % для ГТД малой размерности, а технология создания еще более дешевого пульсирующего детонационного двигателя признана "ключевой" [9].



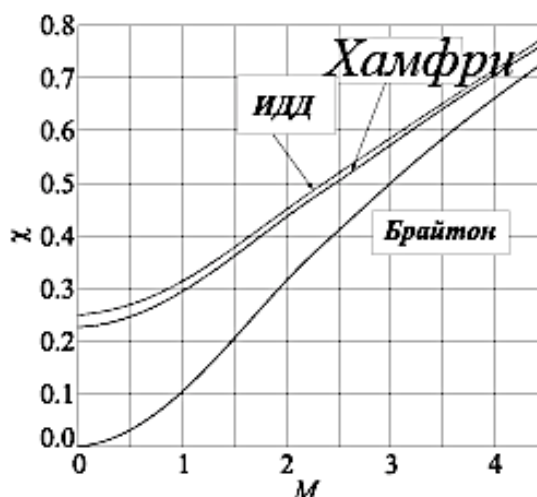

Рис.9. Сравнение циклов ИДД, Хамфри и Брайтона в  $p$ - $V$  и  $T$ - $S$  координатах.

### Обзор работ в области детонационных двигателей

Проекты по детонационному горению в США включены в программу разработок перспективных двигателей ИРТЕТ. В кооперацию входят практически все исследовательские центры, работающие в области двигателестроения. Только в NASA на эти цели выделяется до 130 млн. \$ в год. Это доказывает актуальность исследований в данном направлении.

Рыночная стратегия ведущих мировых производителей направлена не только на разработку новых реактивных детонационных двигателей, но и на модернизацию существующих путем замены в них традиционной камеры сгорания на детонационную. Кроме того, детонационные двигатели могут стать составным элементом комбинированных установок различных типов, например, использоваться в качестве форсажной камеры ТРДД, в качестве подъемных эжекторных двигателей в СВВП (см. пример на рис.10 - проект транспортного СВВП фирмы Боинг).

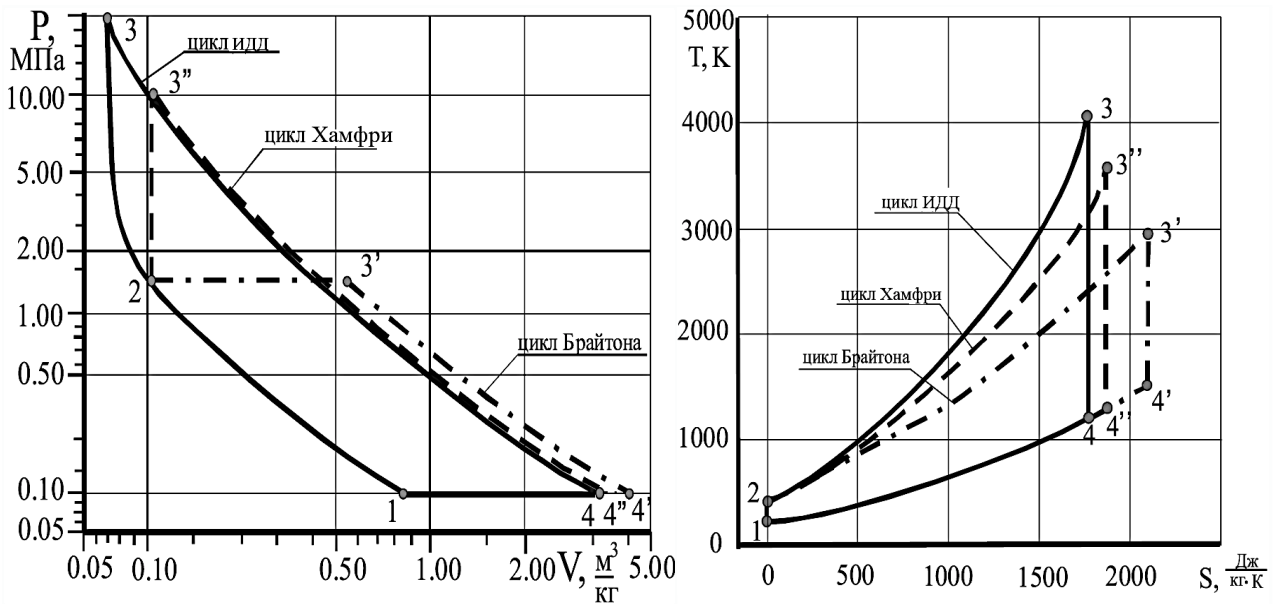

Рис. 10. Патент US 6,793,174 B2 фирмы Боинг, 2004 г.

В США разработки детонационных двигателей ведут многие научные центры и университеты: ASI, NPS, NRL, APRI, MURI, Stanford, USAF RL, NASA Glenn, DARPA-GE C&RD, Combustion Dynamics Ltd, Defense Research Establishments, Suffield and Valcartier, Uniyersite de Poitiers, University of Texas at Arlington, Uniyersite de Poitiers, McGill University, Pennsylvania State University, Princeton University.

Ведущие позиции по разработке детонационных двигателей занимает специализированный центр Seattle Aerosciences Center (SAC), выкупленный в 2001 г. компанией Pratt and Whitney у фирмы Adroit Systems. Большая часть работ центра финансируется BBC и NASA из бюджета межведомственной программы Integrated High Payoff Rocket Propulsion Technology Program (IHRPTP), направленной на создание новых технологий для реактивных двигателей различных типов.

В общей сложности, начиная с 1992 г., специалистами центра SAC осуществлено свыше 500 стендовых испытаний экспериментальных образцов. Работы по пульсирующим детонационным двигателям (PDE) с потреблением атмосферного кислорода Центр SAC ведет по заказу ВМС США. Учитывая сложность программы, специалисты ВМС привлекли к ее реализации практически все организации, занимающиеся детонационными двигателями. Кроме компании Pratt and Whitney в работах принимают участие Исследовательский центр United Technologies Research Center (UTRC) и фирма Boeing Phantom Works.

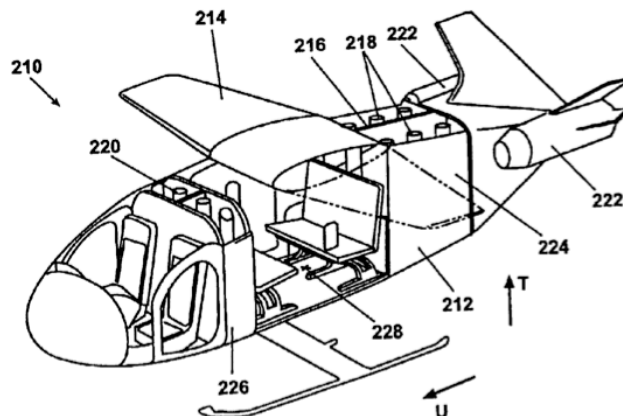
В настоящее время в нашей стране над этой актуальной проблемой в теоретическом плане работают следующие университеты и институты Российской Академии Наук (РАН): Институт химической физики РАН (ИХФ), Институт машиноведения РАН, Институт высоких температур РАН (ИВТАН), Новосибирский институт гидродинамики им. Лаврентьева (ИГиЛ), Институт теоретической и прикладной механики им. Христиановича (ИТМП), Физико-технический институт им. Иоффе, Московский государственный университет (МГУ), Московский государственный авиационный институт (МАИ), Новосибирский государственный университет, Чебоксарский государственный университет, Саратовский государственный университет и др.

## **НАПРАВЛЕНИЯ РАБОТ ПО ИМПУЛЬСНЫМ ДЕТОНАЦИОННЫМ ДВИГАТЕЛЯМ**

### **Направление №1 - Классический импульсный детонационный двигатель**

Камера сгорания типичного реактивного двигателя состоит из форсунок для смешения топлива с окислителем, устройства поджигания топливной смеси и собственно жаровой трубы, в которой идут окислительно-восстановительные реакции (горение). Жаровая труба заканчивается соплом. Как правило, это сопло Лавалья, имеющее сужающуюся часть, минимальное критическое сечение, в котором скорость продуктов сгорания равна местной скорости звука, расширяющуюся часть, в которой статическое давление продуктов сгорания снижается до давления в окружающей среде, насколько это возможно. Очень грубо, можно оценить тягу двигателя как площадь критического сечения сопла, умноженную на разность давления в камере сгорания и окружающей среде. Поэтому тяга тем выше, чем выше давление в камере сгорания.

Тяга импульсного детонационного двигателя определяется другими факторами - передачей импульса детонационной волной тяговой стенке. Сопло в этом случае вообще не нужно. Импульсные детонационные двигатели имеют свою нишу - дешевые и одноразовые летательные аппараты. В этой нише они успешно развиваются в направлении повышения частоты следования импульсов.

Традиционные импульсные детонационные двигатели представляют собой длинные трубы, по которым с небольшой частотой следуют ударные волны. Система волн сжатия и разрежения автоматически регулирует подачу топлива и окислителя. Из-за низкой частоты следования ударных волн (единицы Гц) время, в течение которого происходит сжигание топлива, по сравнению с характерным временем цикла, мало. В результате, несмотря на высокий КПД собственно детонационного сжигания (на 20-25% больше, чем у двигателей с циклом Брайтона) общий КПД таких конструкций низкий.

Основная задача в этой области на современном этапе - разработка двигателей с высокой частотой следования ударных волн в камере сгорания или создание двигателя с непрерывной детонацией (CDE).

Классический облик ИДД - цилиндрическая камера сгорания, которая имеет плоскую или специально спрофилированную стенку, именуемую "тяговой стенкой" (рис.11). Простота устройства ИДД - неоспоримое его достоинство. Как показывает анализ имеющихся публикаций [7], [8], несмотря на многообразие предлагаемых схем ИДД, всем им свойственно использование в качестве резонансных устройств детонационных труб значительной длины и применение клапанов, обеспечивающих периодическую подачу рабочего тела.

Следует отметить, что ИДД, созданным на базе традиционных детонационных труб, несмотря на высокую термодинамическую эффективность в единичной пульсации, присущи недостатки, характерные для классических пульсирующих воздушно-реактивных двигателей, а именно:

- низкая частота (до 10 Гц) пульсаций, что и определяет относительно невысокий уровень средней тяговой эффективности;
- высокие тепловые и вибрационные нагрузки.



Рис. 11. Принципиальная схема импульсно-детонационного двигателя (ИДД).

## Направление №2 - Многотрубный ИДД

Основной тенденцией при разработках ИДД является переход к многотрубной схеме (рис.12). В таких двигателях частота работы отдельной трубы остается низкой, но за счет чередования импульсов в разных трубах разработчики надеются получить приемлемые

удельные характеристики. Такая схема представляется вполне работоспособной, если решить проблему вибраций и асимметрии тяги, а также проблему донного давления, в частности, возможных низкочастотных колебаний в донной области между трубами.

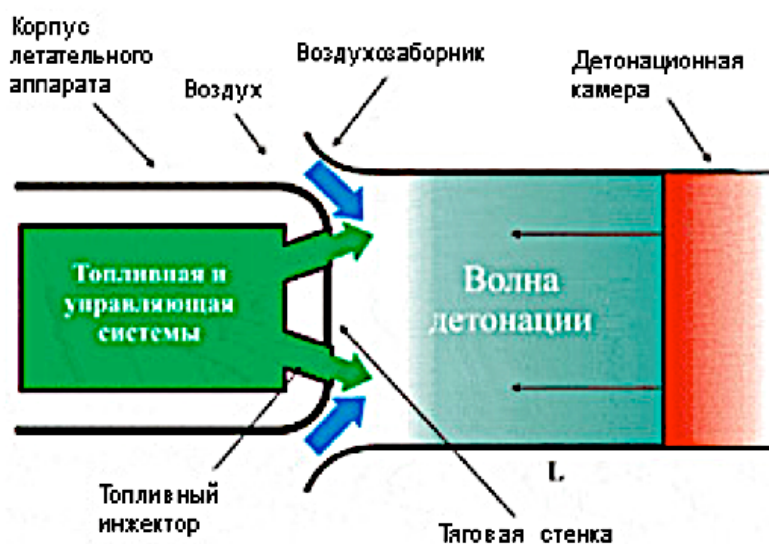

Рис. 12. Импульсно-детонационный двигатель (ИДД) традиционной схемы с пакетом детонационных труб в качестве резонаторов.

### Направление №3 - ИДД с высокочастотным резонатором

Существует и альтернативное направление - широко разрекламированная в последнее время схема с тяговыми модулями (рис.13), имеющими специально спрофилированный высокочастотный резонатор. Работы в данном направлении ведутся в НТЦ им. Ляулка и в МАИ [7]. Схема отличается отсутствием каких-либо механических клапанов и запальных устройств прерывистого действия.



Рис. 13. Схема ИДД с высокочастотным резонатором.

Тяговый Модуль ИДД предлагаемой схемы состоит из реактора и резонатора. Реактор служит для подготовки топливно-воздушной смеси к детонационному сгоранию, разлагая молекулы горючей смеси на химически активные составляющие. Принципиальная схема одного цикла работы такого двигателя наглядно представлена на рис.14.

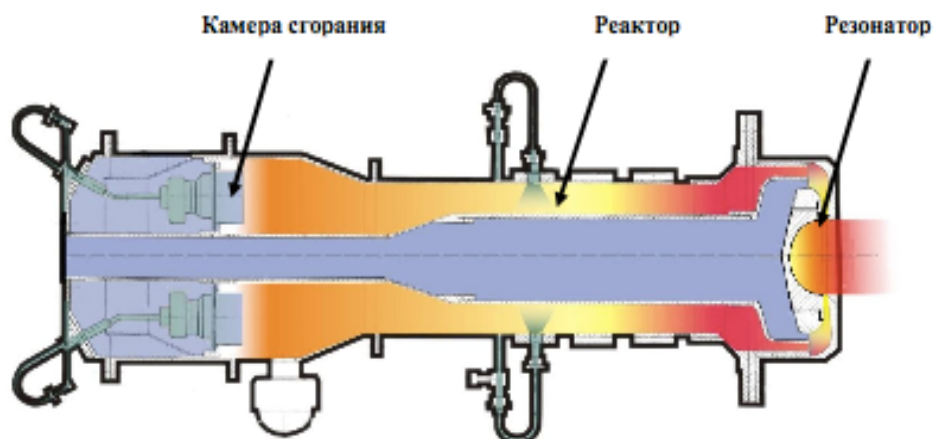

Рис. 14. Схема ИДД с высокочастотным резонатором.

СЗС-сверхзвуковая струя, УВ - ударная волна, Ф - фокус резонатора, ДВ - детонационная волна, ВР- волна разрежения, ОУВ - отраженная ударная волна.

Взаимодействуя с донной поверхностью резонатора как с препятствием, детонационная волна в процессе соударения передает ей импульс от сил избыточного давления.

ИДД с высокочастотными резонаторами имеют право на успех. В частности, они могут претендовать на модернизацию форсажных камер и доработку простых ТРД, предназначенных опять же для дешевых БПЛА. В качестве примера можно привести попытки в МАИ и ЦИАМ модернизировать таким образом ТРД МД-120 за счет замены камеры сгорания реактором активации топливной смеси и установкой за турбиной тяговых модулей с высокочастотными резонаторами. Пока работоспособную конструкцию создать не удалось, т.к. при профилировании резонаторов авторами используется линейная теория волн сжатия, т.е. расчеты ведутся в акустическом приближении. Динамика же детонационных волн и волн сжатия описывается совсем другим математическим аппаратом.

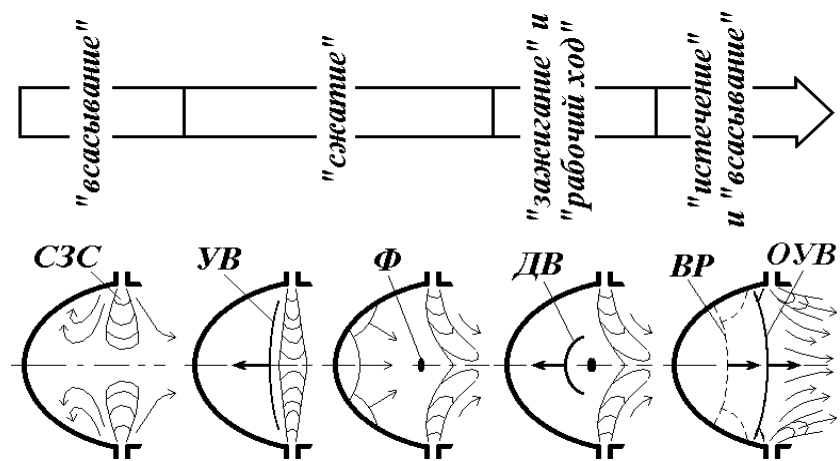
Использование стандартных численных пакетов для расчета высокочастотных резонаторов имеет ограничение принципиального характера [9]. Все современные модели турбулентности основаны на осреднении уравнений Навье-Стокса (базовые уравнения газовой динамики) по времени. Кроме того, вводится предположение Буссинеска, что тензор напряжения турбулентного трения пропорционален градиенту скорости. Оба предположения не выполняются в турбулентных потоках с ударными волнами, если характерные частоты сопоставимы с частотой турбулентной пульсации. К сожалению, мы имеем дело именно с таким случаем, поэтому тут необходимо либо построение модели более высокого уровня, либо прямое численное моделирование на основе полных уравнений Навье - Стокса без использования моделей турбулентности (задача неподъемная на современном этапе).

Из представленных выше схем видно, что исследуемые сегодня схемы ИДД - это однорежимные двигатели, имеющие весьма ограниченный диапазон регулирования, поэтому прямое их использование в качестве единственной силовой установки на самолете нецелесообразно. Другое дело - ракетный двигатель.



## ДЕТОНАЦИОННОЕ ГОРЕНИЕ И РАКЕТНЫЙ ДВИГАТЕЛЬ

Основными преимуществами импульсных ракетных детонационных двигателей считаются:

- ▶ Удельный импульс ракетных двигателей на 5-10% выше, чем у криогенных ЖРД;
- ▶ Простота конструкции и, соответственно, высокая надежность;
- ▶ Компоненты топлива подаются в камеру сгорания при низком давлении, что позволяет отказаться от использования турбонасосных агрегатов (ТНА) и усиленных трубопроводов (некоторого упрочнения потребует лишь камера сгорания, поскольку при микровзрыве давление в ней увеличивается в 18-20 раз).

В качестве примера можно для оценки преимуществ ИДД использовать параметры маршевых ЖРД "Спейс Шаттла". Давление за ТНА жидкого водорода - около 500 атм. Давление в камере сгорания - 210 атм. Чтобы обеспечить аналогичные условия сжигания топлива в ИДД, компоненты нужно подавать под давлением не более 10 атм.

Таким образом, основным преимуществом использования детонационного горения в ЖРД нужно признать не потенциальное увеличение КПД и удельного импульса, а радикальное снижение стоимости двигателя.

### ПЕРСПЕКТИВЫ ПРИМЕНЕНИЯ ИДД В САМОЛЕТАХ БОЛЬШОЙ ДАЛЬНОСТИ

Описанный выше принцип действия резонаторного ИДД с тяговым модулем ясно дает понять, что требование высокой частоты повторения импульсов для получения минимально необходимого КПД ведет к ограничению размеров резонатора, а следовательно, и тягового модуля. Это, на первый взгляд, противоречит современной тенденции сокращения числа силовых установок на борту. Но вот в рамках концепции распределенной силовой установки с единым газогенератором и множеством движителей резонаторный ИДД может найти свое развитие. На рис.15 приведен пример гипотетического самолета большой дальности, у которого сопло силовой установки распределено вдоль задней кромки крыла.

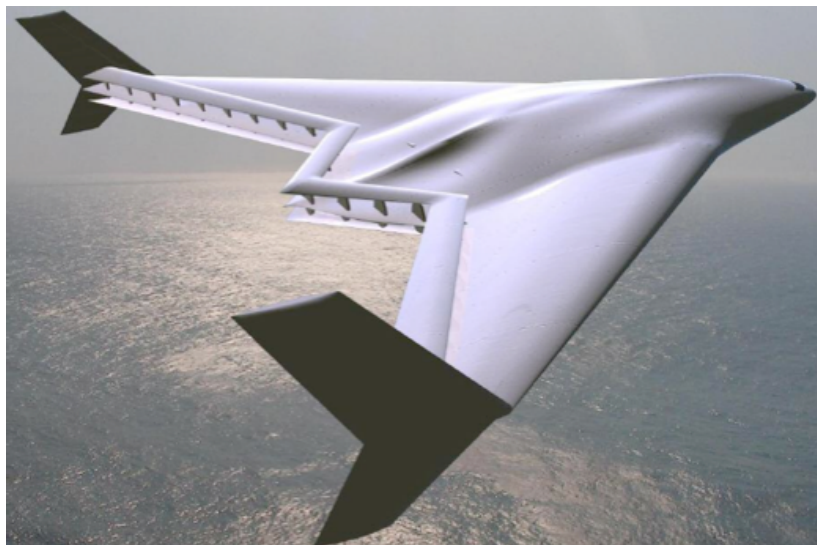

*Рис. 15. Пример аэродинамической схемы самолета с распределенной силовой установкой и суперциркуляцией крыла, создаваемой эжекторными усилителями тяги.*

Сверху и снизу расположены эжекторы, которые используют энергию плоской веерной струи, истекающей из узкой щели в задней кромке, для эжекции и увеличения кинетической энергии пограничного слоя на поверхности крыла. Таким образом достигается эффект суперциркуляции крыла, выравнивание профиля скорости за ЛА и значительное увеличение аэродинамического качества самолета. Маленькие тяговые модули, установленные в задней кромке крыла как нельзя лучше подходят для такой системы.

## **ЗАКЛЮЧЕНИЕ**

В статье рассмотрены принципы работы пульсирующего воздушно-реактивного двигателя, детонационного воздушно-реактивного и жидкостного ракетного двигателей. Показано преимущество использования термодинамического цикла детонационного горения по сравнению с циклами Брайтона (горение при постоянном давлении) и Хампфри (горение при постоянном объеме). Показано, что главным преимуществом импульсно-детонационного двигателя является его конструктивная простота. Перечислены основные научные центры, ведущие исследования по двигателям нового поколения. Рассмотрены основные направления и тенденции развития конструкции детонационных двигателей. Представлены основные типы таких двигателей: импульсный, импульсный многотрубный, импульсный с высокочастотным резонатором. Показано отличие в способе создания тяги по сравнению с классическим реактивным двигателем, оснащенным соплом Лаваля. Описано понятие тяговой стенки и тягового модуля. Показано, что импульсные детонационные двигатели совершенствуются в направлении повышения частоты следования импульсов и это направление имеет свое право на жизнь в области легких и дешевых беспилотных летательных аппаратов, а также при разработке различных эжекторных усилителей тяги. В качестве маршевых двигателей сверхзвуковых самолетов ИДД точно не найдут применения, но у непрерывно-детонационных двигателей некоторые перспективы есть. Об этом - следующая статья.

## ЛИТЕРАТУРА

1. Фалалеев С.В., Современные проблемы создания двигателей летательных аппаратов. Самарский государственный аэрокосмический университет. Электронное учебное пособие. Самара, 2012 г., 106 с.
2. Работы ведущих авиадвигателестроительных компаний по созданию перспективных авиационных двигателей (аналитический обзор). ЦИАМ им.Баранова, М:2004, 211 с.
3. Журнал "Военное обозрение". Выпуск 19 ноября 2012.
4. Aviation Week and Space Technology, 2000,17/VII,vol. 153,N3,p.70-71.
5. Aviation Week and Space Technology, 1999,5/ IV.vol 150,N14,p.57,58.
6. Flight International, 2000, 7-13/XI, vol.158, N 4754, p.43.
7. Тарасов А.И., Щипаков В.А. Перспективы использования пульсирующих детонационных технологий в турбореактивных двигателях. ОАО «НПО «Сатурн» НТЦ им. А.Люльки, Москва, Россия. Московский авиационный институт (ГТУ), Москва, Россия. ISSN 1727-7337. Авиационно-космическая техника и технология, 2011, № 9 (86).
8. Фролов С.М. Реактивный двигатель на детонационном сжигании топлива. X Международная научно-практическая конференция «Фундаментальные и прикладные проблемы совершенствования поршневых двигателей» Владимирский государственный университет. ISBN 5-86953-146-2. г. Владимир, 27-29 июня 2005 г., 8 с.
9. Булат П.В., Засухин О.Н., Продан Н.В. Особенности применения моделей турбулентности при расчете течений в сверхзвуковых трактах перспективных воздушно-реактивных двигателей. Двигатель. №1, 2012 г., с.20-23.